



LobiX 5000

Dokumentation

Version 2.0.03

Standard Fernwirktechnik über Ethernet

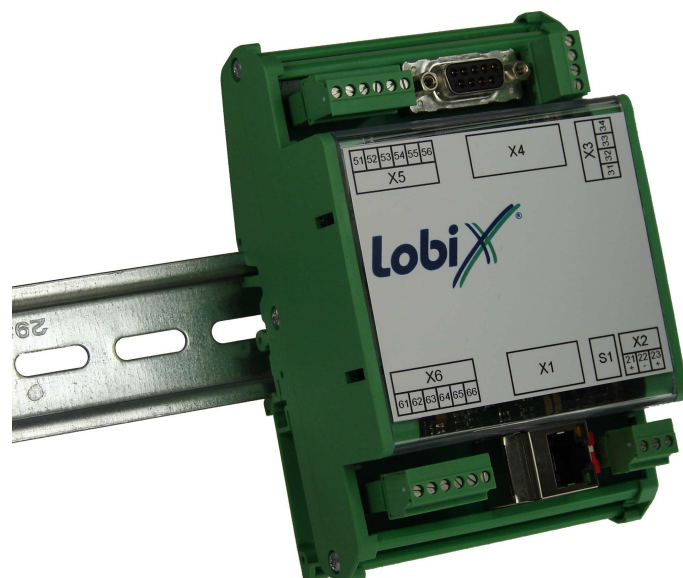

Zum Handbuch	3
Vorwort	3
Sicherheitshinweise	3
Zeichenerklärung	3
Weiterführende Informationen	3
Kurzbeschreibung	4
Anwendungsbeispiele	5
Technische Daten	6
Abmessungen, Mechanischer Aufbau	7
Erläuterung der Schnittstellen	8
Gerätevarianten	9
LobiX Typenschlüssel	9
Standardvarianten	9
1. LobiX 5000	10
2. LobiX 5100	11
3. LobiX 5010	12
4. LobiX 5200	13
5. LobiX 5110	14
6. LobiX 5020	15
Klemmenübersicht	16
1. Klemmenübersicht Grundmodul	16
2. Klemmenübersicht Eingänge	17
3. Klemmenübersicht Ausgänge	18
Konfiguration	19
Grundmodul	20
1. Login	20
2. LAN	20
3. NTP	21
4. DIO	22
Erweiterungsmodule	23
1. AIO44	23
2. DIO44	25
DIP-Schalter	27
Digitale Ein- und Ausgänge	28
Analoge Ein- und Ausgänge	29
Anhang	30

Vorwort

Dieses Handbuch soll es Ihnen erleichtern, den LobiX in seinen Varianten kennen zu lernen und seine vielfältigen Möglichkeiten zu nutzen. Im Handbuch finden Sie wichtige Hinweise, um den LobiX sicher und sachgerecht zu verwenden. Durch Beachtung der Hinweise können Sie Gefahren vermeiden sowie Reparaturkosten und Ausfallzeiten verringern. Das Lesen und Beachten der Betriebsanleitung entbindet den Anwender nicht von der Pflicht, die notwendigen Normen zu beachten und einzuhalten.

Unser Handbuch wurde mit großer Sorgfalt erstellt. Für die Richtigkeit und Vollständigkeit wird keine Gewähr und Haftung übernommen, sofern diese nicht gesetzlich vorgeschrieben sind.

Der Inhalt des Handbuchs darf nicht ohne unsere schriftliche Genehmigung weitergegeben werden. Alle technischen Angaben, Zeichnungen etc. unterliegen dem Urheberrecht.

Sicherheitshinweise

Lesen Sie die Installationsanweisungen gründlich durch bevor Sie LobiX 5000 konfigurieren.

Öffnen oder reparieren Sie LobiX 5000 niemals selbst! Ihr Gerät darf nur von autorisiertem und qualifiziertem Personal repariert werden.

Zeichenerklärung

Die einzelnen Kapitel dieses Handbuches gelten in der Regel für alle Gerätevarianten.

Abweichungen sind in der Überschrift mit den Symbolen der Geräte gekennzeichnet, für die das Kapitel **nur** gilt.

z. B.

LobiX 5000

LobiX 5100

Weiterführende Informationen

Mehr zur Lucom und seinen Produkten finden Sie unter www.lucom.de

Die aktuelle Liefer-CD steht auf <http://cd.lucom.de/>

Bei Fragen oder Problemen wird Ihnen auf <http://help.lobix.de> weitergeholfen

Der LobiX 5000 ist ein I/O-Modul mit bis zu 64 Eingängen und 64 Ausgängen, ausgestattet mit Ethernet und einer seriellen Schnittstelle (RS-232).

Er ist konzipiert um digitale oder analoge I/O-Signale über das Ethernet/ Internet zu übertragen. Für Standardanwendungen stehen digitale sowie analoge Ein- und Ausgangsmodule zur Verfügung. Weitere Funktionsmodule (z.B. USB, Modem) erhalten Sie auf Anfrage.

Die Eingänge schalten mit 12 bis 24V DC (Analog 0 bis 10 Volt), werden in der Standardeinstellung der Module eins zu eins übertragen und am entfernten Modul als Ausgang dargestellt. Der LobiX 5000 kann über das integrierte Webinterface an die verschiedensten Betriebsverhältnisse angepasst werden. Für die Übertragung können verschiedenste Medien wie z.B. Kupfer, Glasfaser und Funk eingesetzt werden.

Der LobiX ist somit auch in bestehende Anlagen integrierbar.

Für die Diagnose und Statusanzeige sind im Gerät Leuchtdioden eingebaut.



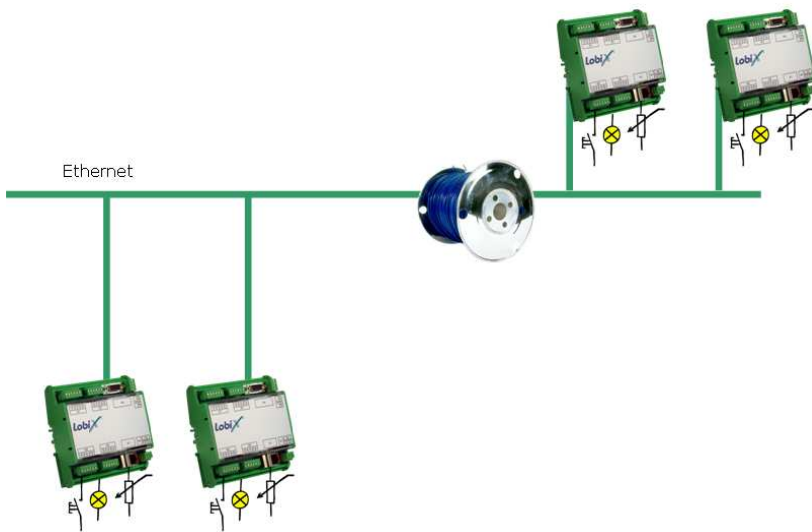

Direkt mit dem LAN über Ethernet verbunden

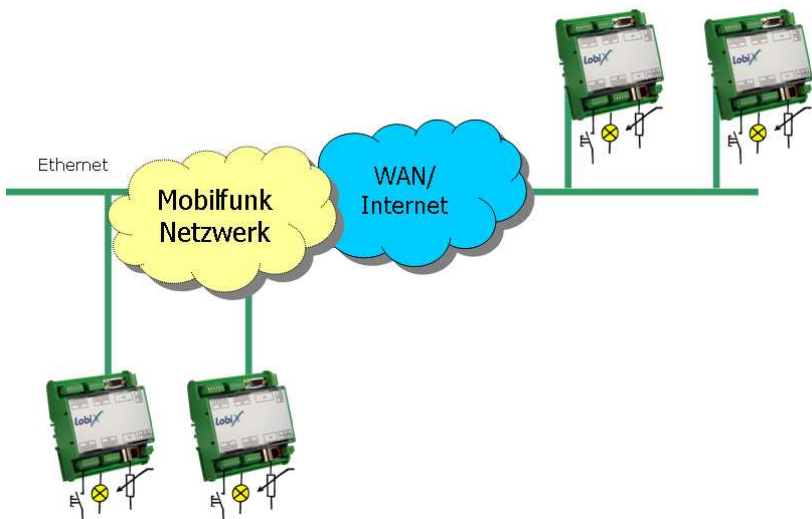

Indirekt über Router oder VPN-Server über Ethernet verbunden.

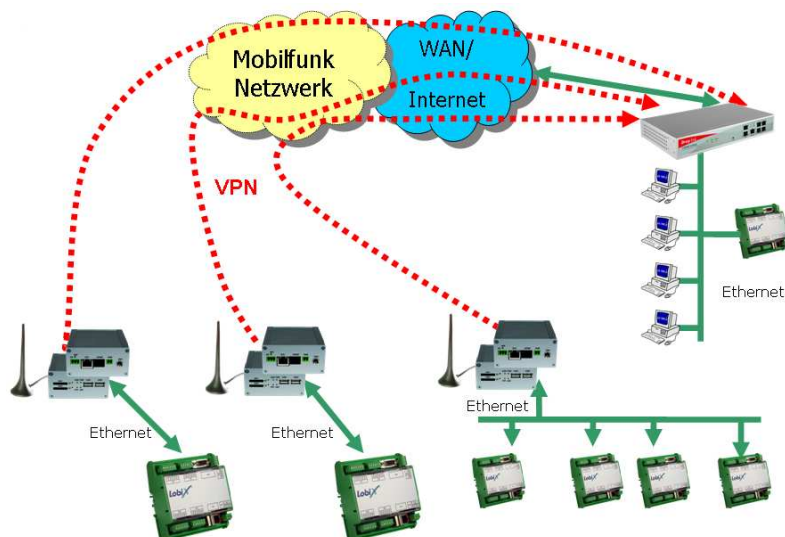

In verteilten Netzwerken mit dem Office Router verbunden

Ethernet	10 Mbit/s
Spannungsversorgung	12 bis 24V DC +/- 10%
RS-232	9-polige Sub-D Buchse Potenzialgebunden 115200 Baud 8N1
Digitaleingänge	12 bis 24V DC über Schraubklemme Logische ,0' von 0-2,5V Logische ,1' von 10-24V Optisch isoliert
Digitalausgänge	24V DC/350mA über Schraubklemme Optisch isoliert
Analogeingänge	0 bis 10V DC über Schraubklemme Potenzialgebunden
Analogausgänge	0 bis 10Volt DC/10mA an 1 kOhm über 6-polige Schraubklemme Potenzialgebunden
Gesamtkonfiguration	Max. 16 Module, gemischte Bestückung möglich
Überspannungsschutz	Ein- Ausgänge bis 35V DC
Umgebungstemperatur	0-50°C
Luftfeuchtigkeit	0-90% nicht kondensierend
Installation	35mm DIN-Hutschiene

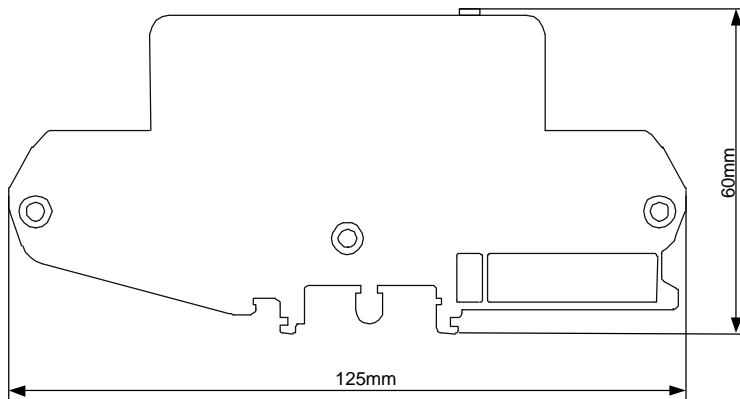

Der LobiX 5000 wird im Reiheneinbaugeschäft (gemäß DIN 43880) für die Montage auf einer 35 mm breiten DIN-Hutschiene (EN50022) geliefert.

Die Abmessungen betragen (BxHxT) X* x 125 x 60 mm, wobei X*=52mm +Anzahl der Module x 30mm

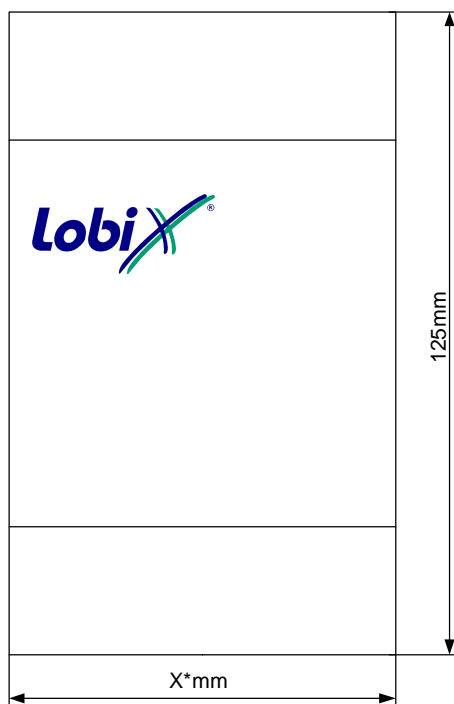

Für die Standardsysteme ergeben sich folgende Maße:

Typ 5000	52 x 125 x 60 mm
Typ 5110	112 x 125 x 60 mm
Typ 5200	112 x 125 x 60 mm
Typ 5010	82 x 125 x 60 mm
Typ 5100	82 x 125 x 60 mm
Typ 5020	112 x 125 x 60 mm

*ist vom Typ abhängig

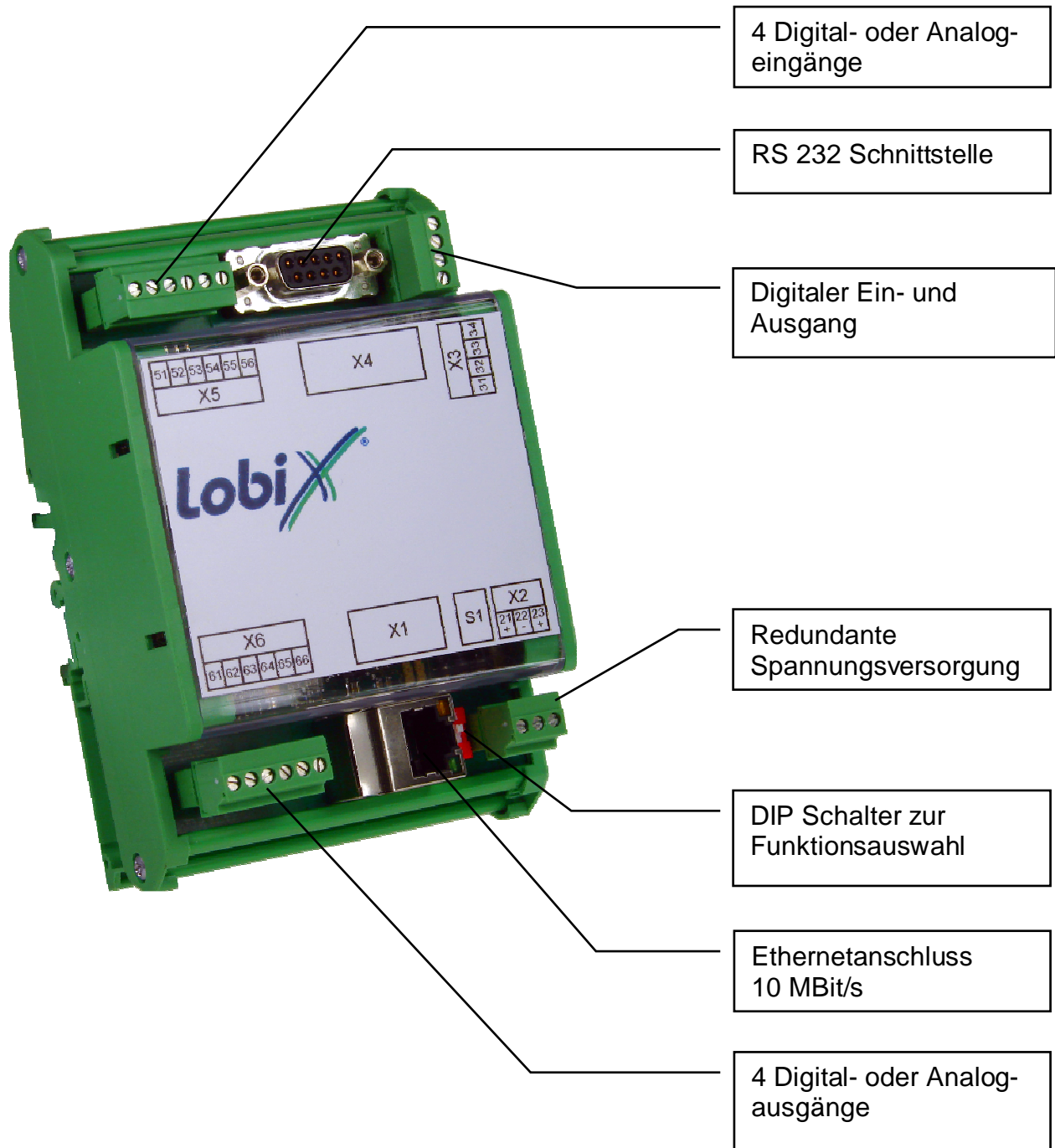

Der LobiX der Serie 5000 ist ein modulares System und wird aus Grundmodulen zusammengebaut. Es stehen Grundmodule mit 4 digitalen Eingängen und 4 digitalen Ausgängen sowie 4 analogen Eingängen und 4 analogen Ausgängen zur Verfügung. Bis zu 16 Ein- und Ausgangsmodule sind an einem Ethernetgrundmodul zu betreiben.

LobiX Typenschlüssel

1. Stelle	5 xxx	LobiX Serie 5000
2. Stelle	X 2 xx	Anzahl der Digitalmodule
3. Stelle	xx 3 x	Anzahl der Analogmodule
4. Stelle	xxx 0	Optionen

Beispiel: Der LobiX **5230** ist ein

LobiX der Serie **5000** mit:

2 x 4 digitale Ein- und **2** x 4 digitale Ausgänge

3 x 4 analoge Ein- und **3** x 4 analoge Ausgänge

0 ohne Optionen

Standardvarianten

Typenvarianten:	Bestückung:
LobiX 5000	Grundmodul
LobiX 5100	1 x 4 digitale Eingänge und 1 x 4 digitale Ausgänge
LobiX 5010	1 x 4 analoge Eingänge und 1 x 4 analoge Ausgänge
LobiX 5200	2 x 4 digitale Eingänge und 2 x 4 digitale Ausgänge
LobiX 5110	1 x 4 digitale Eingänge und 1 x 4 digitale Ausgänge 1 x 4 analoge Eingänge und 1 x 4 analoge Ausgänge
LobiX 5020	2 x 4 analoge Eingänge und 2 x 4 analoge Ausgänge

1. LobiX 5000

Grundmodul



Klemmen

- X1** Ethernet 10 MBit/s
- X2** Betriebsspannung
- X3** Digitale Ein-/Ausgänge
- X4** RS232
- S1** DIP-Schalter

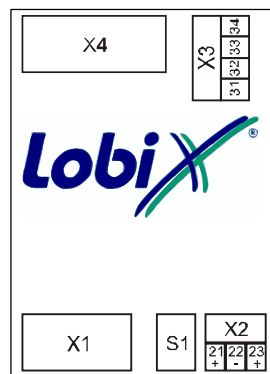

Stromaufnahme:

70 mA

Abmessungen:

52x125x60 mm (LxBxH)

Gewicht:

120g

2. LobiX 5100

Grundmodul inkl.
1 Erweiterungsmodul

1 x 4 digitale Eingänge
1 x 4 digitale Ausgänge

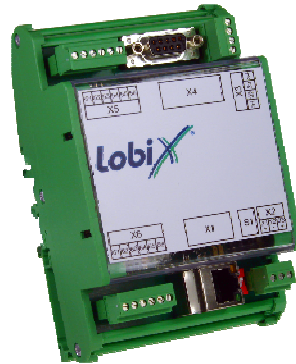

Klemmen

- X1** Ethernet 10 MBit/s
- X2** Betriebsspannung
- X3** Digitale Ein-/Ausgänge
- X4** RS232
- X5** digitale Eingänge
- X6** digitale Ausgänge
- S1** DIP-Schalter

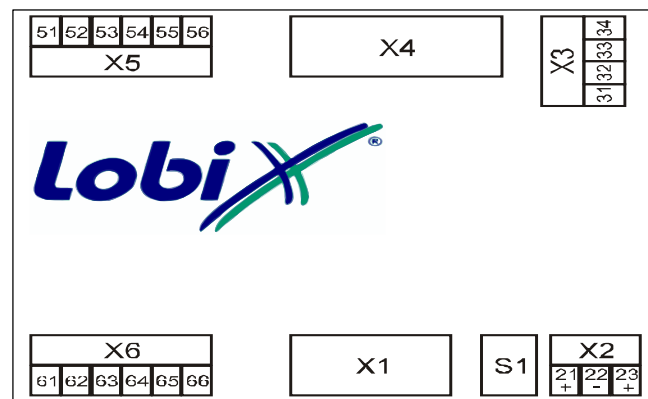

Stromaufnahme
Abmessungen
Gewicht

120 mA
82x125x60 mm (LxBxH)
170g

3. LobiX 5010

Grundmodul inkl.
1 Erweiterungsmodul

1 x 4 analoge Eingänge
1 x 4 analoge Ausgänge

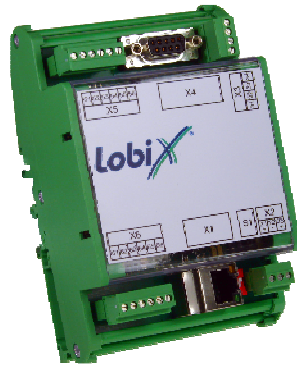

Klemmen

- X1** Ethernet 10 MBit/s
- X2** Betriebsspannung
- X3** Digitale Ein-/Ausgänge
- X4** RS232
- X5** analoge Eingänge
- X6** analoge Ausgänge
- S1** DIP-Schalter

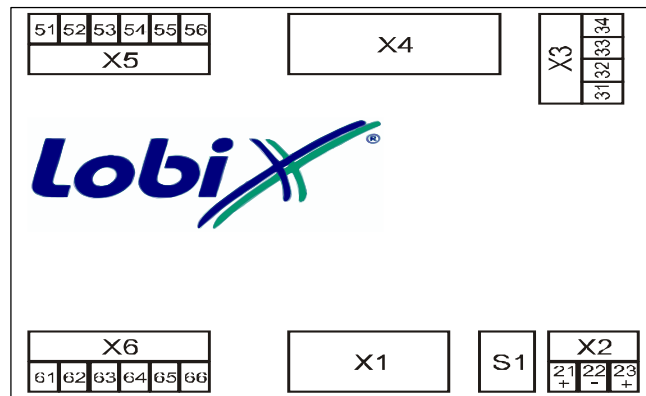

Stromaufnahme
Abmessungen
Gewicht

120 mA
82x125x60 mm (LxBxH)
170g

4. LobiX 5200

Grundmodul inkl.
2 Erweiterungsmodulen

2 x 4 digitale Eingänge
2 x 4 digitale Ausgänge



Klemmen

- X1** Ethernet 10 MBit/s
- X2** Betriebsspannung
- X3** Digitale Ein-/Ausgänge
- X4** RS232
- X5** digitale Eingänge
- X6** digitale Ausgänge
- X7** digitale Eingänge
- X8** digitale Ausgänge
- S1** DIP-Schalter

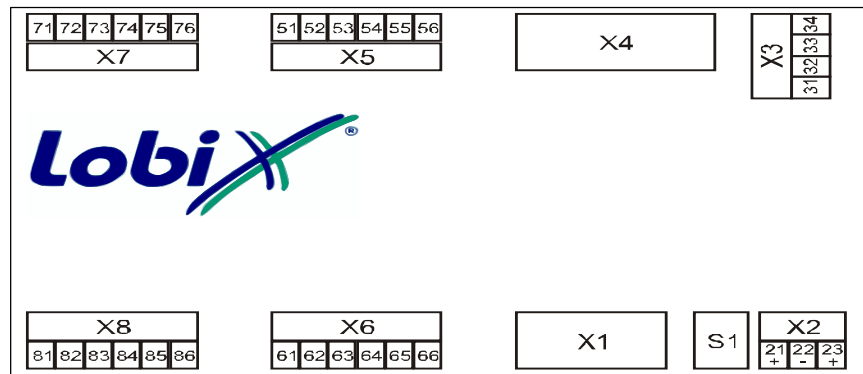

Stromaufnahme
Abmessungen
Gewicht

170 mA
112x125x60 mm (LxBxH)
225g

5. LobiX 5110

Grundmodul inkl.
2 Erweiterungsmodulen

- 1 x 4 digitale Eingänge
- 1 x 4 digitale Ausgänge
- 1 x 4 analoge Eingänge
- 1 x 4 analoge Ausgänge



Klemmen

- X1** Ethernet 10 MBit/s
- X2** Betriebsspannung
- X3** Digitale Ein-/Ausgänge
- X4** RS232
- X5** analoge Eingänge
- X6** analoge Ausgänge
- X7** digitale Eingänge
- X8** digitale Ausgänge
- S1** DIP-Schalter

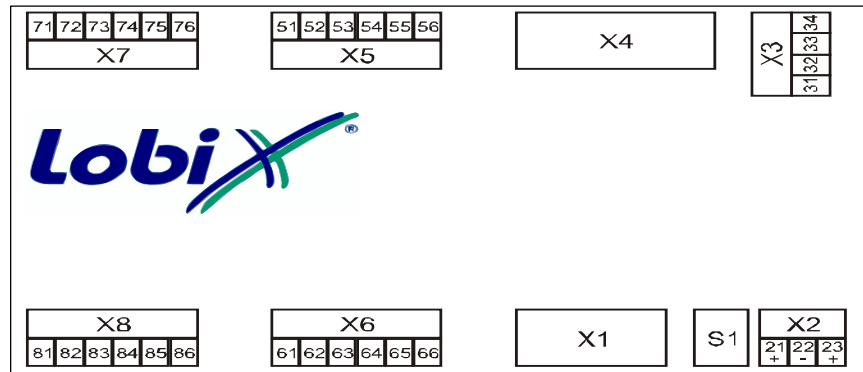

Stromaufnahme
Abmessungen
Gewicht

170 mA
112x125x60 mm (LxBxH)
225g

6. LobiX 5020

Grundmodul inkl.
2 Erweiterungsmodulen

2 x 4 analoge Eingänge
2 x 4 analoge Ausgänge



Klemmen

- X1** Ethernet 10 MBit/s
- X2** Betriebsspannung
- X3** Digitale Ein-/Ausgänge
- X4** RS232
- X5** analoge Eingänge
- X6** analoge Ausgänge
- X7** analoge Eingänge
- X8** analoge Ausgänge
- S1** DIP-Schalter

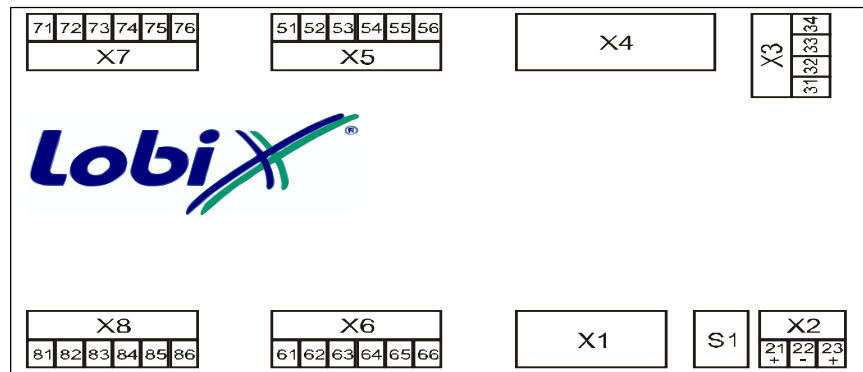

Stromaufnahme
Abmessungen
Gewicht

170 mA
112x125x60 mm (LxBxH)
225g

Klemmenübersicht

1. Klemmenübersicht Grundmodul

Klemmleiste	Klemme	Signal	Bemerkung
Ethernet Anschluss			
X1		PIN 1	Ethernet 10 MBit/s
		PIN 2	
		PIN 3	
		PIN 4	
		PIN 5	
		PIN 6	
		PIN 7	
		PIN 8	
Betriebsspannung			
X2	21	+12/24 V DC	Betriebsspannung
	22	- GND (minus)	Betriebsspannung
	23	+12/24 V DC	Betriebsspannung (Batteriegeliefert)
Digitale Ein- und Ausgänge			
X3	31	0/24 V DC Signalleitung	digital in 1
	32	0/24 V DC Signalleitung	digital in 2
	33	Kontakt Schließer	digital out 1
	34	Kontakt Schließer	digital out 1
RS 232 SUB D Buchse 9polig			
X4	1	DCD	RS 232
	2	RxD	
	3	TxD	
	4	DTR	
	5	GND	
	6	DSR	
	7	RTS	
	8	CTS	
	9	RING	

2. Klemmenübersicht Eingänge

Beschaltung Klemmleiste X5

Bei digitalen Eingängen

X5	51	- GND (minus)	Betriebsspannung GND
	52	0/24 V DC Signalleitung	digital in1
	53	0/24 V DC Signalleitung	digital in 2
	54	0/24 V DC Signalleitung	digital in 3
	55	0/24 V DC Signalleitung	digital in 4
	56	- GND (minus)	Betriebsspannung GND

Bei analogen Eingängen

X5	51	- GND (minus)	Betriebsspannung GND
	52	0 – 10 V DC (plus)	analog in 1
	53	0 – 10 V DC (plus)	analog in 2
	54	0 – 10 V DC (plus)	analog in 3
	55	0 – 10 V DC (plus)	analog in 4
	56	- GND (minus)	Betriebsspannung GND

Beschaltung Klemmleiste X7

Bei digitalen Eingängen

X7	71	- GND (minus)	Betriebsspannung GND
	72	0/24 V DC Signalleitung	digital in1
	73	0/24 V DC Signalleitung	digital in 2
	74	0/24 V DC Signalleitung	digital in 3
	75	0/24 V DC Signalleitung	digital in 4
	76	- GND (minus)	Betriebsspannung GND

Bei analogen Eingängen

X7	71	- GND (minus)	Betriebsspannung GND
	72	0 – 10 V DC (plus)	analog in 1
	73	0 – 10 V DC (plus)	analog in 2
	74	0 – 10 V DC (plus)	analog in 3
	75	0 – 10 V DC (plus)	analog in 4
	76	- GND (minus)	Betriebsspannung GND

3. Klemmenübersicht Ausgänge

Beschaltung Klemmleiste X6

Bei digitalen Ausgängen

X6	61	- GND	Betriebsspannung GND
	62	0/24 V DC Signalleitung	digital out 1
	63	0/24 V DC Signalleitung	digital out 2
	64	0/24 V DC Signalleitung	digital out 3
	65	0/24 V DC Signalleitung	digital out 4
	66	- GND	Betriebsspannung GND

Bei analogen Ausgängen

X6	61	- GND (minus)	Betriebsspannung GND
	62	0 – 10 V DC (plus)	analog out 1
	63	0 – 10 V DC (plus)	analog out 2
	64	0 – 10 V DC (plus)	analog out 3
	65	0 – 10 V DC (plus)	analog out 4
	66	- GND (minus)	Betriebsspannung GND

Beschaltung Klemmleiste X8

Bei digitalen Ausgängen

X8	81	- GND	Betriebsspannung GND
	82	0/24 V DC Signalleitung	digital out 1
	83	0/24 V DC Signalleitung	digital out 2
	84	0/24 V DC Signalleitung	digital out 3
	85	0/24 V DC Signalleitung	digital out 4
	86	- GND	Betriebsspannung GND

Bei analogen Ausgängen

X8	81	- GND (minus)	Betriebsspannung GND
	82	0 – 10 V DC (plus)	analog out 1
	83	0 – 10 V DC (plus)	analog out 2
	84	0 – 10 V DC (plus)	analog out 3
	85	0 – 10 V DC (plus)	analog out 4
	86	- GND (minus)	Betriebsspannung GND

Um eine Verbindung mit dem LobiX 5000 aufzubauen, führen Sie nach der vollständigen Installation der Hardware bitte die Konfiguration durch. Sie können die LobiX 5000 Serie komfortabel mit der integrierten grafischen Benutzeroberfläche konfigurieren.

Geben Sie hierfür in das Adressfeld Ihres Browsers (z.B. Mozilla Firefox) die IP-Adresse des LobiX ein, welche ab Werk **192.168.1.200** ist. Ändern Sie, wenn nötig, die Netzwerkeinstellungen Ihres PCs und öffnen Sie die Konfiguration im Internet-Browser.

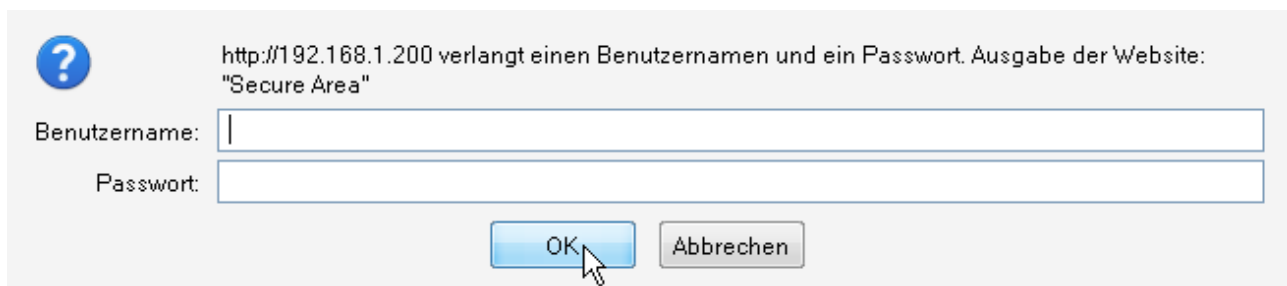

Die Anmeldeaufforderung bestätigen Sie einfach mit OK, da die Werkseinstellungen keine Eingabe des Benutzernamens oder Passwortes erfordern.

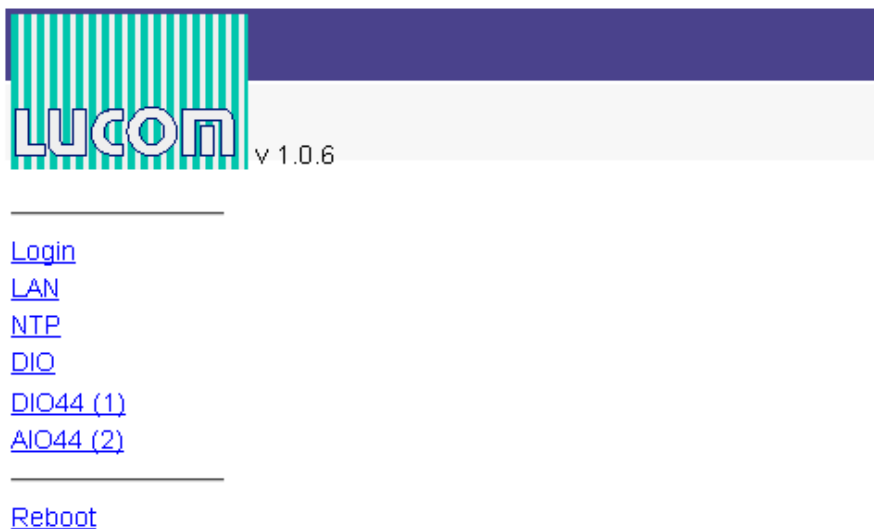

Nun öffnet sich die grafische Benutzeroberfläche des LobiX 5000.

Grundmodul

1. Login

[Login](#)
[LAN](#)
[NTP](#)
[DIO](#)
[AIO44 \(1\)](#)
[DIO44 \(2\)](#)

Username
Password
[OK](#)

Im Menüpunkt [Login](#) können Sie einen Usernamen und ein Passwort für den Konfigurationszugang des Geräts festlegen.



Bei Verlust dieser Daten ist ein Zugang zur Konfiguration des Gerätes nur nach Wiederherstellung der Werkseinstellungen möglich. (siehe Dipschalter)

Werkseinstellungen:

Username: -

Password: -

Für den Zugang wird kein Username und Passwort benötigt.

2. LAN

[Login](#)
[LAN](#)
[NTP](#)
[DIO](#)
[AIO44 \(1\)](#)
[DIO44 \(2\)](#)

MAC ac:de:48:f3:ef:3e
BOOTP
IP
Netmask
Gateway
DNS Server

In den LAN-Einstellungen können Sie die Netzwerkkonfiguration des Gerätes ändern. Markieren Sie evtl. BOOTP damit die IP-Einstellungen automatisch bezogen werden können.

Werkseinstellungen:

IP: 192.168.1.200

Netmask: 255.255.255.0

Gateway: 192.168.1.1

DNS Server: 192.168.1.1

3. NTP

[Login](#)
[LAN](#)
[NTP](#)
[DIO](#)
[AIO44 \(1\)](#)
[DIO44 \(2\)](#)

10:23:24 27.10.10 Wed

NTP-Server
Timezone
Daylight Saving Time

LobiX 5000 besitzt eine Kondensator-gestützte Systemuhr mit einer Gang-Reserve von ca. 72 Stunden. Diese Uhr kann entweder manuell oder automatisch über einen NTP-Server (Network Time Protocol) gestellt werden.

In der Werkseinstellung wird die Systemuhr per NTP gestellt. Wenn eine automatische Umstellung auf Sommerzeit erfolgen soll, markieren Sie "Daylight Saving Time". Ein Klick auf die Uhrzeit löst eine Anfrage an den NTP-Server und somit ein Stellen der Systemuhr aus.

Wenn Sie die Systemuhr manuell stellen möchten, tragen Sie bei NTP-Server ein "-" (Minus) ein und klicken Sie auf die Uhrzeit. Damit wird die Systemuhr an die Uhrzeit Ihres PC angeglichen.

Werkseinstellungen:

NTP-Server: pool.ntp.org
Timezone: +1 (Mitteleuropa)
Daylight Saving Time: aktiviert

4. DIO

[Login](#)
[LAN](#)
[NTP](#)
[DIO](#)
[AIO44 \(1\)](#)
[DIO44 \(2\)](#)

DIO (0)

DI push status to IP: Interval: sec

DO poll status from IP: Interval: sec

Der Eingangsstatus der Digitaleingänge kann ereignisgesteuert und zyklisch übertragen werden. Dazu ist im Feld "DI push status to IP:" die IP-Adresse und die Moduladresse des Zielmoduls einzutragen.

Im Beispiel **10.0.1.17/0** wird der Status der Digitaleingänge alle 60 s oder bei Änderung an das Zielmodul mit der IP-Adresse **10.0.1.17** und der Moduladresse **0**, also an das Grundmodul, übertragen.

Wenn die Intervallzeit auf 0 s gesetzt wird, wird der Eingangsstatus nur bei einer Änderung übertragen. Soll der Eingangsstatus NICHT aktiv zu einem anderen Modul übertragen werden muss ein "-" (Minus) in das Feld "DI push status to IP:" eingetragen werden.

Der Digitalausgang kann dem Eingangsstatus eines entfernten Moduls folgen. Dazu muss die IP-Adresse und die Moduladresse des Zielmoduls in "DO poll status from IP:" eingetragen werden. Weiterhin ist eine Intervallzeit einzutragen. Diese ist abhängig vom Übertragungsmedium und sollte um Traffic zu sparen nicht zu klein gewählt werden. Bei einer Mobilfunkübertragung sollte diese Zeit nicht kleiner 30 s sein. Es ist eine reale Abschätzung des benötigten Aktualisierungsintervalls durchzuführen um Kosten zu sparen.

Im Beispiel **10.0.1.17/1** folgt der Digitalausgang des Grundmoduls dem Digitaleingang 1 des Digital I/O Moduls mit der Moduladresse **1** und der IP-Adresse **10.0.1.17**. Der Zustand wird alle 60 s aktualisiert. Soll der Digitalausgang dem Eingangsstatus eines entfernten Moduls NICHT folgen muss ein "-" (Minus) in das Feld "DO poll status from IP:" eingetragen werden.

Werkseinstellungen:

DI push status to IP:	-	Interval:	0 sec
DO poll status to IP:	-	Interval:	60 sec

Erweiterungsmodule

1. AIO44

[Login](#)
[LAN](#)
[NTP](#)
[DIO](#)
[AIO44 \(1\)](#)
[DIO44 \(2\)](#)

AIO44 (2)

AI push status to IP: Interval: sec, dU V
IP:
IP:
IP:
IP:
IP:
IP:
IP:

AO poll status from IP: Interval: sec

Der Eingangsstatus der Analogeingänge kann ereignisgesteuert und zyklisch übertragen werden. Dazu können in die Felder "AI push status to IP:" bis zu 8 IP- und Moduladressen eingetragen werden.

Im Beispiel wird der Status der Analogeingänge alle 600 s oder bei einer Änderung von minimal 0.5 V an die Zielmodule **10.3.17.14/2**, **10.3.17.15/2** und **10.3.17.17/4** übertragen.

Wenn die Intervallzeit auf 0 s gesetzt wird, wird der Eingangsstatus nur bei einer Änderung übertragen. Soll der Eingangsstatus NICHT aktiv zu einem anderen Modul übertragen werden, muss ein "-" (Minus) in die Felder "AI push status to IP:" eingetragen werden.

Die Analogausgänge können dem Eingangsstatus eines entfernten Moduls folgen. Dazu muss die IP-Adresse und die Moduladresse des Zielmoduls in "AO poll status from IP:" eingetragen werden. Weiterhin ist eine Intervallzeit einzutragen. Diese ist abhängig vom Übertragungsmedium und sollte um Traffic zu sparen nicht zu klein gewählt werden. Bei einer Mobilfunkübertragung sollte diese Zeit nicht kleiner 30 s sein. Es ist eine reale Abschätzung des benötigten Aktualisierungsintervalls durchzuführen um Kosten zu sparen.

Im Beispiel 10.3.17.10/1 folgen die Analogausgänge des Moduls den Analogeingängen des Analog I/O Moduls mit der Moduladresse 1 und der IP-Adresse 10.3.17.10. Der Zustand wird alle 60 s aktualisiert. Sollen die Analogausgänge dem Eingangsstatus eines entfernten Moduls NICHT folgen, muss ein "-" (Minus) in das Feld "AI poll status from IP:" eingetragen werden.

Werkseinstellungen:

AI push status to IP:	-	Interval:	0 sec
AO poll status to IP:	-	Interval:	60 sec

2. DIO44

[Login](#)
[LAN](#)
[NTP](#)
[DIO](#)
[AIO44 \(1\)](#)
[DIO44 \(2\)](#)

DIO44 (1)

DI push status to IP: Interval: sec
IP:
IP:
IP:
IP:
IP:
IP:
IP:

DO poll status from IP: Interval: sec

Der Eingangsstatus der Digitaleingänge kann ereignisgesteuert und zyklisch übertragen werden. Dazu können in die Felder "DI push status to IP:" bis zu 8 IP- und Moduladressen eingetragen werden.

Im Beispiel wird der Status der Digitaleingänge alle 300 s oder bei einer Änderung an die Zielmodule **10.0.23.16/1**, **10.0.23.17/1** und **10.0.23.18/2** übertragen.

Wenn die Intervallzeit auf 0 s gesetzt wird, wird der Eingangsstatus nur bei einer Änderung übertragen. Soll der Eingangsstatus NICHT aktiv zu einem anderen Modul übertragen werden muss ein "-" (Minus) in die Felder "DI push status to IP:" eingetragen werden.

Die Digitalausgänge können dem Eingangsstatus eines entfernten Modules folgen. Dazu muss die IP-Adresse und die Moduladresse des Zielmodules in "DO poll status from IP:" eingetragen werden. Weiterhin ist eine Intervallzeit einzutragen. Diese ist abhängig vom Übertragungsmedium und sollte um Traffic zu sparen nicht zu klein gewählt werden. Bei einer Mobilfunkübertragung sollte diese Zeit nicht kleiner 30 s sein. Es ist eine reale Abschätzung des benötigten Aktualisierungsintervalls durchzuführen um Kosten zu sparen.

Im Beispiel **10.0.23.10/1** folgen die Digitalausgänge des Moduls den Digitaleingängen des Digital I/O Moduls mit der Moduladresse **1** und der IP-Adresse **10.0.23.10**. Der Zustand wird alle 60 s aktualisiert. Sollen die Digitalausgänge dem Eingangsstatus eines entfernten Modules NICHT folgen, muss ein "-" (Minus) in das Feld "DI poll status from IP:" eingetragen werden.

Werkseinstellungen:

AI push status to IP:	-	Interval:	0 sec
AO poll status to IP:	-	Interval:	60 sec

DIP-Schalter



DIP Schalter	
1	2
off	off

Funktion

Standardbetrieb (Werkseinstellung)

ON	ON
----	----

Zurücksetzen sämtlicher Voreinstellungen bei Anlegen der Betriebsspannung.

Der Vorgang ist beendet, wenn beide LED abwechselnd blinken.



Dieser Vorgang löscht jegliche kundenspezifische Programmierung im Gerät!

LobiX 5000

LobiX 5100

LobiX 5110

LobiX 5200

Technische Daten:

Eingang	
Eingangsspannung:	0/24 V DC
Eingangsspannungszustand 0	0 bis 6 V / 0 bis 1,2 mA
Eingangsspannungszustand 1	10 bis 24 V / 1,5 bis 4,5 mA

Ausgang	
Nennspannung:	24 V DC
Ausgangsstrom:	max. 400 mA
 Der Kurzschluss- und Überlastschutz der Ausgänge ist mit externen Maßnahmen zu gewährleisten.	

Ersatzschaltung für die digitalen Eingänge:

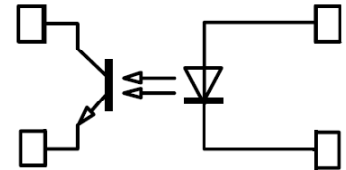

Ersatzschaltung für die digitalen Ausgänge:

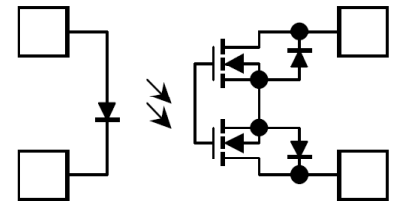

LobiX 5010

LobiX 5020

LobiX 5110

Technische Daten:

Eingang	
Eingangsspannung:	0 bis 30 V DC
Eingangswiderstand	130 kOhm

Ausgang	
Betriebsspannung:	0-10 V DC
Ausgangsstrom:	max. 10 mA
 Der Kurzschluss- und Überlastschutz der Ausgänge ist mit externen Maßnahmen zu gewährleisten.	

Ersatzschaltung für die analogen Eingänge:

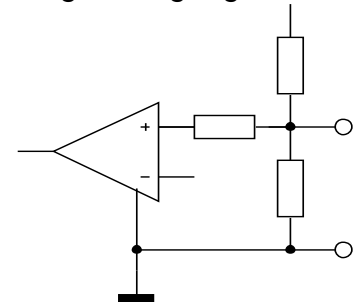

Ersatzschaltung für die analogen Ausgänge:

